



# KSM11

## Drahtlose Mikrofonkapsel

Online user guide for KSM11.  
Version: 1.0 (2022-D)

# Table of Contents

<b>KSM11 Drahtlose Mikrofonkapsel</b>	<b>3</b>	Ersatzteile	4
<b>Allgemeine Beschreibung</b>	<b>3</b>	<b>Technische Daten</b>	<b>4</b>
<b>Features</b>	<b>3</b>	<b>Zulassungen</b>	<b>6</b>
<b>Einrichtung und Kompatibilität</b>	<b>3</b>	<b>SICHERHEITSVORKEHRUNGEN</b>	<b>7</b>
<b>Modellvarianten</b>	<b>3</b>	<b>BEGRENZTE GARANTIE</b>	<b>7</b>
<b>Zubehör und Teile</b>	<b>4</b>	FOR ORIGINAL PURCHASES IN AUSTRALIA ONLY	8
Optionales Zubehör	4	Kundendienstzentralen:	9
		<b>China RoHS</b>	<b>10</b>

---

# KSM11

## Drahtlose Mikrofonkapsel

---

### Allgemeine Beschreibung

Die Shure KSM11 drahtlose Gesangs-Mikrofonkapsel wurde speziell dafür optimiert, den Gesang von Künstlern bei modernen digitalen drahtlosen Live-Sound-Produktionen zu schützen und besser zu präsentieren. Auf vielen Bühnen kommen heute digitale Technologien zum Einsatz, weshalb Shure das KSM11 entwickelt hat, um die Vorteile einer verbesserten Linearität und Steuerung durch diesen technischen Übergang besser nutzen zu können. Das KSM11 umfasst ein Premium-Kondensatormikrofon mit Nierencharakteristik und bietet eine nahezu perfekte Unterdrückung von Umgebungsgeräuschen sowie eine äußerst konsistente Richtcharakteristik durch eine herausragend konzipierte Kombination aus Wandler- und Shock-Absorber-Technologie. Das Ergebnis ist eine elegante und natürliche Kombination aus Tiefen- und Mittenklarheit und essentiellen High-End-Details, die speziell für bedeutende drahtlose Anwendungen entwickelt wurden, einschließlich Live-Auftritte, Live-Aufnahmen und Premium-Streaming.

---

### Features

- Die eigenentwickelte drahtlose Kondensatorkapsel nutzt eine 3/4-Zoll-Goldmembran und feinste Elektronik für einen herausragenden Dynamikbereich und ausgezeichnetes Einschwingverhalten.
- Die hochkonsistente, tiefe Nierencharakteristik reduziert außeraxiale Phasenunterbrechungen für eine makellos fokussierte Stimmwiedergabe, um so einen satten und vollen Tieftonfilter, lineare und transparente Mittelbereiche und einen natürlich klingenden High-End-Bereich zu bieten.
- Das optimierte Design sorgt für eine insgesamt kleinere und leichtere Kapsel.
- Das moderne aufgehängte Isolierungssystem unterdrückt praktisch jeden Körperschall.
- Stoßfester, gehärteter Stahlgrill mit dreistufig reduzierter Plosiv-Pop-Filterung für konsistenten, Artefakt-freien Gesang.
- Verfügbar in schwarz oder mit gebürsteter Nickeloberfläche zur Verwendung mit kompatiblen drahtlosen Handmikrofonen von Shure.

---

### Einrichtung und Kompatibilität

Die KSM11 Mikrofonkapsel auf ein kompatibles drahtloses Mikrofon oder einen drahtgebundenen Griff schrauben.

Die KSM11 ist mit allen Handmikrofonen von Shure mit entfernbarer Kapsel kompatibel. Es ist auch mit dem Shure VPH verkabelten Griff XLR-Zubehör kompatibel, sodass das KSM11 in typischen XLR-Verbindungen verwendet werden kann.

---

### Modellvarianten

Die KSM11 Mikrofonkapsel ist mit schwarzer oder gebürsteter Nickeloberfläche lieferbar. Sie kann als Bestandteil eines Shure-Funksystems oder als Upgrade für einen vorhandenen Handsender gekauft werden.

**RPW192:** KSM11 Kondensatorkapsel mit schwarzer Oberfläche.

**RPW194:** KSM11 Kondensatorkapsel mit gebürsteter Nickeloberfläche.

## Zubehör und Teile

### Optionales Zubehör

<b>Schaumstoff-Windschutz</b>	A85WS
<b>Verkabelter Griff</b>	VPH

### Ersatzteile

<b>Gitter, schwarz</b>	RPM261
<b>Gitter, Nickel</b>	RPM263

## Technische Daten

Die technischen Daten wurden mittels einer KSM11 Kapsel mit den digitalen, drahtlosen Handmikrofonen von Shure ermittelt. Es können leichte Abweichungen bestehen, je nach verwendetem Sender.

### Typ

Elektret-Kondensator

### Richtcharakteristik

Niere

### Übertragungsbereich

50 bis 20 000 Hz

### Ausgangsimpedanz (bei 1 kHz)

250  $\Omega$  mit 5 V DC

### Empfindlichkeit

bei 1 kHz, Leerlaufspannung  $-46,5$  dBV/Pa

1 Pa=94 dB SPL

### Maximaler Schalldruckpegel

151 dB SPL mit 5 V DC

### Signal-Rausch-Abstand

71,5 dB

Signalrauschabstand ist die Differenz zwischen 94 dB Schalldruckpegel und dem äquivalenten Schalldruckpegel des Eigenrauschens mit Bewertungskurve A.

### Dynamikbereich

128,5 dB mit 5 V DC

### Begrenzungspegel

10 dBV mit 5 V DC

### Eigenrauschen

22,5 dB SPL typisch, äquivalenter Schalldruckpegel; A-bewertet

## Pinbelegung

Positiver Schalldruck an der Membran erzeugt positive Spannung am Sender gegenüber Masse

## Spannungsversorgung

5-V-Biasspannung vom Shure Sender

## Gewicht

150 g

## Gehäuse

Aluminium- oder Stahlgitter

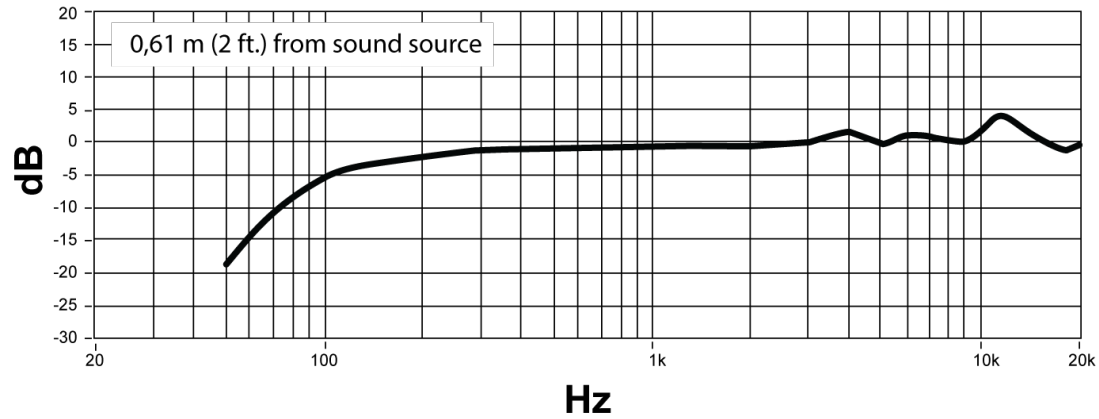

Typischer Frequenzgang

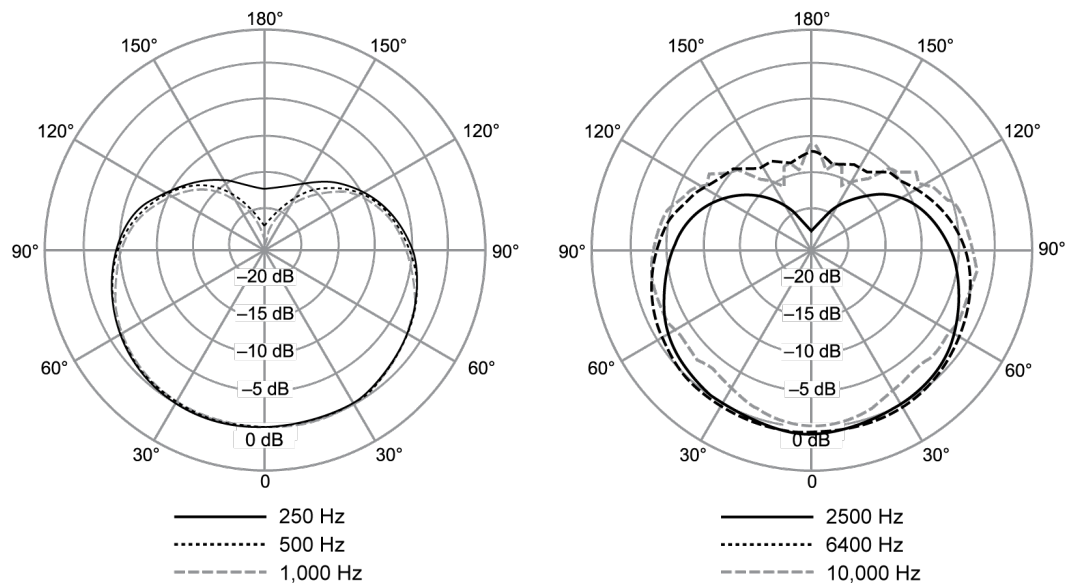

Typische Richtcharakteristik

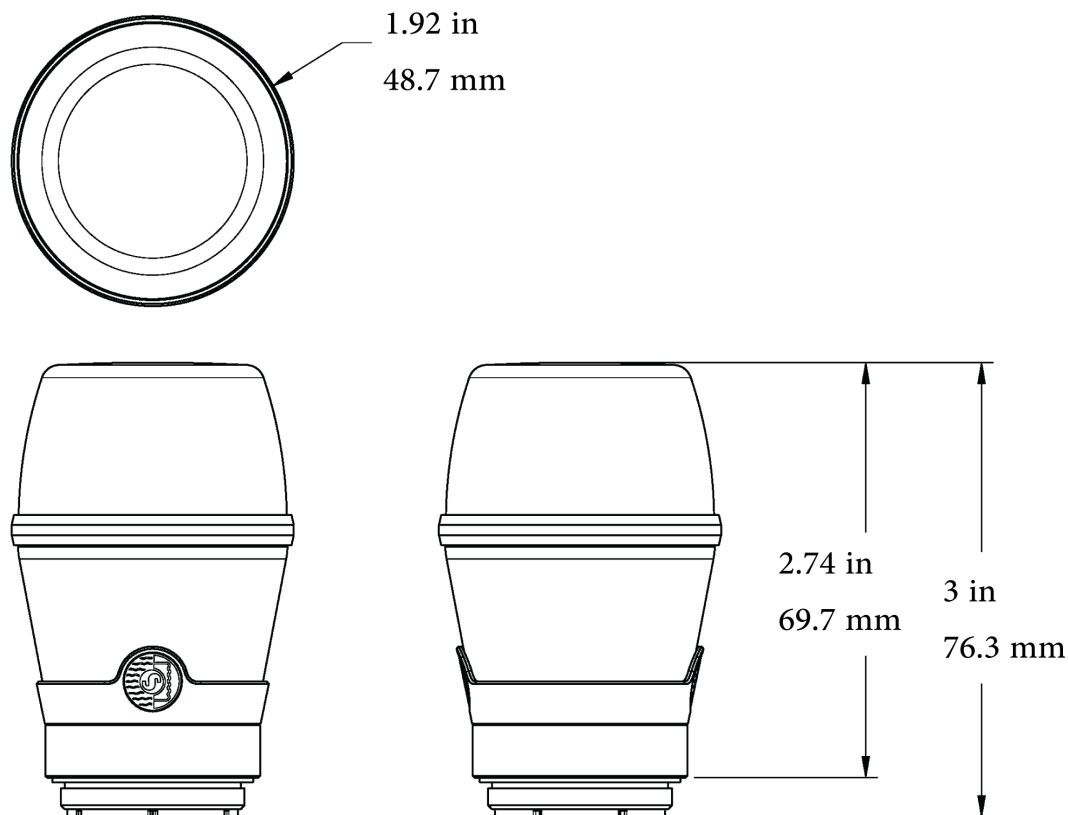

Abmessungen

## Zulassungen

**CE Erklärung:** Shure Incorporated erklärt hiermit, dass festgestellt wurde, dass dieses Produkt mit CE-Kennzeichnung den Vorgaben der europäischen Union entspricht. Der vollständige Text der EU-Konformitätserklärung ist auf der folgenden Internetseite verfügbar: <https://www.shure.com/en-EU/support/declarations-of-conformity>.

Bevollmächtigter Vertreter in Europa:

Shure Europe GmbH

Abteilung: Global Compliance

Jakob-Dieffenbacher-Str. 12

75031 Eppingen, Deutschland

Telefon: +49-7262-92 49 0

Telefax: +49-7262-92 49 11 4

E-Mail: [EMEAsupport@shure.de](mailto:EMEAsupport@shure.de)

**UKCA Erklärung:** Shure Incorporated erklärt hiermit, dass festgestellt wurde, dass dieses Produkt mit UKCA-Kennzeichnung den Vorgaben der UKCA entspricht. Der vollständige Text der UK-Konformitätserklärung ist auf der folgenden Internetseite verfügbar: <https://www.shure.com/en-GB/support/declarations-of-conformity>.

UK-Importeur / UK-Vetrieb

Shure UK Limited

Unit 2, The IO Centre, Lea Road

Waltham Abbey, Essex, EN9 1 AS,  
Großbritannien

#### WEEE-Richtlinie für Elektro- und Elektronikgeräte-Abfall



Diese in der EU und Großbritannien gültige Kennzeichnung gibt an, dass dieses Produkt nicht im normalen Hausmüll entsorgt werden soll. Es sollte zur Sammlung und Wiederverwertung bei einer Wertstoffsammelstelle abgegeben werden.

Bitte nehmen Sie Rücksicht auf unsere Umwelt; elektrische Produkte und deren Verpackung sind in regionale Recyclingstrukturen integriert und gehören nicht in den normalen Hausmüll.

#### Richtlinie zur Registrierung, Bewertung, Zulassung und Beschränkung von Chemikalien (REACH)

Die REACH-Verordnung zur Registrierung, Bewertung, Zulassung und Beschränkung von Chemikalien ist der rechtliche Rahmen für chemische Stoffe in der europäischen Union (EU) und Großbritannien (UK). Informationen über besonders besorgniserregende Stoffe mit einem Gewichtsanteil von mehr als 0,1 % in Shure-Produkten ist auf Anfrage verfügbar.



## SICHERHEITSVORKEHRUNGEN

Vor Gebrauch dieses Produkts bitte die enthaltenen Warnhinweise und Sicherheitsanweisungen lesen und aufbewahren.

	<p><b>ACHTUNG:</b> Die Nichtbeachtung dieser Achtung-Hinweise kann schwere oder tödliche Verletzungen infolge des fehlerhaften Gebrauchs verursachen.</p> <p>Falls Wasser oder andere Fremdstoffe/-körper in das Gerät gelangen, kann es zu Bränden oder Stromschlägen kommen.</p> <p>Nicht versuchen, dieses Produkt zu modifizieren. Ansonsten könnte es zu Verletzungen und/oder zum Produktausfall kommen.</p>
	<p><b>VORSICHT:</b> Die Nichtbeachtung dieser Vorsichtshinweise kann mittelschwere Verletzungen oder Sachschäden infolge des fehlerhaften Gebrauchs verursachen.</p> <p>Das Gerät nie auseinanderbauen oder modifizieren, da dies zu Ausfällen führen kann.</p> <p>Keinen extremen Kräften aussetzen und nicht am Kabel ziehen, da dies zu Ausfällen führen kann.</p> <p>Das Mikrofon trocken halten und keinen extremen Temperaturen oder extremer Luftfeuchtigkeit aussetzen.</p>

## BEGRENZTE GARANTIE

Shure Incorporated („Shure“) garantiert hiermit dem Einzelhandels-Erstkäufer nur, sofern im Folgenden nichts anderes angegeben ist, dass dieses Produkt für einen Zeitraum von zwei (2) Jahren ab dem ursprünglichen Datum des vom Verbraucher vollzogenen Kaufs direkt von Shure oder von einem Shure-Vertragshändler bei normalem Gebrauch keine Material- und Herstellungsfehler aufweist.

Die Garantifrist für jegliche wiederaufladbaren Batterien, die in diesem Produkt enthalten oder damit verpackt sind, beträgt ein (1) Jahr ab dem ursprünglichen Datum des vom Verbraucher vollzogenen Kaufs. Wiederaufladbare Batterien sind allerdings Verbrauchsgüter und ihre Kapazität verringert sich im Laufe der Zeit je nach Umgebungstemperatur, Aufbewahrungszeitraum, Anzahl der Ladezyklen und anderen Faktoren; eine Verringerung der Batteriekapazität stellt deshalb keinen Material- oder Herstellungsfehler dar.

Nach unserem eigenen Ermessen wird Shure ein schadhaftes Produkt reparieren oder umtauschen und Ihnen umgehend zurücksenden. Die Gültigkeit der Gewährleistung setzt voraus, dass der Verbraucher zum Zeitpunkt der Produktrücksendung einen Kaufnachweis in Form des Originalkaufbelegs direkt von Shure oder von einem Shure-Vertragshändler vorlegt. Falls sich Shure dazu entschließt, das defekte Produkt zu ersetzen, behält sich Shure nach eigenem Ermessen das Recht vor, das defekte Produkt durch ein anderes Produkt desselben Modells oder durch ein Modell, das mindestens vergleichbare Qualität und technische Eigenschaften aufweist, zu ersetzen.

Falls sich das Produkt innerhalb der Garantie als schadhaft erweist, das Gerät wieder sorgfältig verpacken, versichern und portofrei mit Kaufbeleg an Shure Incorporated, Attention: Service Department (siehe nachfolgende Adresse) zurücksenden.

Für Kundendienst in anderen Regionen / Ländern das Produkt bitte an Ihre jeweils zuständige Vertriebszentrale einsenden. Die Adressen sind im Internet unter [www.Shure.com](http://www.Shure.com) aufgeführt, oder können über die unten aufgeführte Adressen von Shure bezogen werden.

Diese Garantie ist nicht übertragbar. Diese Garantie gilt nicht bei unsachgemäßer Verwendung oder Zweckentfremdung des Produkts, bei Einsatz entgegen den Anweisungen von Shure, bei normalem Verschleiß, bei Schäden durch höhere Gewalt, bei nachlässiger Verwendung, bei Kauf von Dritten außer Shure oder einem Shure-Vertragshändler, bei nicht genehmigter Reparatur oder bei Modifizierung des Produkts.

ALLE STILLSCHWEIGENDEN GARANTIEN DER HANDELSÜBLICHEN QUALITÄT ODER EIGNUNG FÜR EINEN BESTIMMTEN ZWECK WERDEN HIERMIT IN DEM MASSE AUSGESCHLOSSEN, IN DEM DIE GELTENDEN GESETZE DIES ZULASSEN, UND SO WEIT SIE ES NICHT ZULASSEN, WERDEN DIESE GARANTIEN DURCH DIE DAUER UND BEDINGUNGEN DIESER GARANTIE EINGESCHRÄNKT. SHURE SCHLIESST HIERMIT AUCH JEDLICHE HAFTUNG FÜR ZUFÄLLIGE, BESONDERE ODER FOLGESCHÄDEN AUS.

Einige Staaten gestatten die Einschränkung des Zeitraums für stillschweigende Garantien nicht; die Einschränkung bzw. der Ausschluss der zufälligen oder Folgeschäden trifft daher auf Sie u. U. nicht zu. Diese Garantie gibt Ihnen bestimmte Rechtsmittel; je nach Gesetzeslage können Sie auch noch andere Rechte haben.

Diese Garantie schränkt die unter den anwendbaren Gesetzen geltenden Rechte des Verbrauchers nicht ein.

DIESE GARANTIE ERSETZT ALLE ANDEREN GARANTIEN, DIE SICH AUF DIESES PRODUKT BEZIEHEN ODER IN DER PACKUNG ENTHALTEN SIND, AUSSER DER IN DIESEM PRODUKT ENTHALTENEN ODER DAMIT VERPACKTEN SOFTWARE, DIE VON DIESER GARANTIE AUSGENOMMEN IST UND GEGEBENENFALLS DURCH DIE IN SHURES ENDABNEHMER-LIZENZVEREINBARUNG, DIE DER SOFTWARE BEILIEGT, DARGELEGTE GARANTIE ABGEDECKT IST.

## FOR ORIGINAL PURCHASES IN AUSTRALIA ONLY

### LIMITED WARRANTY AGAINST DEFECTS

Shure Incorporated ("Shure") hereby warrants to the original consumer purchaser in Australia only that, except as otherwise specified below, this product will be free in normal use of any defects in materials and workmanship for a period of two (2) years from the consumer's original date of purchase directly from Shure or from a Shure-authorized reseller.

Any rechargeable batteries contained in or packaged with this product are so warranted for a period of one (1) year from the consumer's original date of purchase. However, rechargeable batteries are consumable and their capacity will be reduced over time based on temperature, amount of time in storage, charging cycles, and other factors; hence reduction in battery capacity does not constitute a defect in material or workmanship.

At its sole option, Shure will repair or replace the defective product and promptly return it to you. In order for this warranty to be valid, the consumer must, at the time the product is returned, provide proof of purchase in the form of the original purchase receipt directly from Shure or from a Shure-authorized reseller. If Shure elects to replace the defective product, then Shure reser-



ves the right to replace the defective product with another product of the same model or a model of at least comparable quality and features in Shure's sole determination.

If you believe this product is defective within the warranty period, carefully repack the unit, insure it and return it with proof of purchase, postage prepaid, to Shure Incorporated, Attention: Service Department, at the address below.

Outside of the United States, return the product to your dealer or Authorized Service Center. Addresses are listed on [www.Shure.com](http://www.Shure.com) or can be obtained by contacting Shure at the address listed below.

This warranty is not transferable. This warranty does not apply in cases of abuse or misuse of the product, use contrary to Shure's instruction, ordinary wear and tear, an act of God, negligent use, purchase from a party other than Shure or a Shure-authorized reseller, unauthorized repair, or modification of the product.

ALL IMPLIED WARRANTIES OF MERCHANTABILITY OR FITNESS FOR A PARTICULAR PURPOSE ARE HEREBY DISCLAIMED TO THE EXTENT PERMITTED UNDER APPLICABLE LAWS AND, TO THE EXTENT NOT PERMITTED, ARE HEREBY LIMITED TO THE EXTENT PERMITTED TO THE DURATION AND TERMS OF THIS WARRANTY. SHURE ALSO HEREBY DISCLAIMS ALL LIABILITY FOR INCIDENTAL, SPECIAL, OR CONSEQUENTIAL DAMAGES FOR ANY PURCHASER ACQUIRING THIS PRODUCT, EXCEPT THAT THIS DOES NOT CONSTITUTE A DISCLAIMER OF RIGHTS GUARANTEED TO ANY "CONSUMER" UNDER THE AUSTRALIAN CONSUMER LAW.

This warranty gives purchasers of this product in Australia specific legal rights which are in addition to the rights and remedies of consumers under the Australian Consumer Law, which cannot be excluded or limited. If you are a "consumer" under the Australian Consumer Law, you are entitled to a replacement or refund for a major failure and for compensation for any other reasonably foreseeable loss or damage. You are also entitled to have the goods repaired or replaced if the goods fail to be of acceptable quality and the failure does not amount to a major failure.

THIS WARRANTY SUPERSEDES ALL OTHER WARRANTIES THAT ARE ASSOCIATED OR INCLUDED WITH THIS PRODUCT, EXCEPT THAT ANY SOFTWARE CONTAINED IN OR PACKAGED WITH THIS PRODUCT IS EXCLUDED FROM THIS WARRANTY AND INSTEAD SHALL BE COVERED BY THE WARRANTY, IF ANY, PROVIDED IN SHURE'S END USER LICENSE AGREEMENT ACCOMPANYING SUCH SOFTWARE.

## Kundendienstzentralen:

### **Vereinigte Staaten, Kanada, Lateinamerika, Karibik**

Shure Incorporated  
Attn: Service Department  
945 Chaddick Dr.  
Wheeling, IL 60090-6449 U.S.A.

### **Europa, Nahost und Afrika**

Shure Europe GmbH  
Attn: Kundendienst  
Jakob-Dieffenbacher-Str. 12, 75031  
75031 Eppingen, Deutschland

### **Indonesia Service Center Resmi**

Jakarta Hotline (021) 612 6388  
Medan (061) 6612550  
Surabaya (031) 5032219  
Jogjakarta (0274) 371710  
Denpasar (0361) 766788  
Makasar (0411) 324652

### **Asien**

Shure Asia Limited  
22/F, 625 King's Road  
North Point, Island East  
Hongkong

Attention: Service Department  
 Telefon: (852) 28934290  
 Telefax: (852) 28934055  
 E-Mail: info@shure.com.hk

## China RoHS

部件名称	有害物质					
	铅	汞	镉	六价铬	多溴联苯	多溴二苯醚
电路模块	X	○	○	○	○	○
金属模块	X	○	○	○	○	○
线圈及其附件	X	○	○	○	○	○
外壳	○	○	○	○	○	○
电源适配器*	X	○	○	○	○	○
电池组*	X	○	○	○	○	○

本表格依据SJ/T11364的规定编制。  
 ○: 表示该有害物质在该部件所有均质材料中的含量均在GB/T26572规定的限量要求以下。  
 X: 表示该有害物质至少在该部件的某一均质材料中的含量超过GB/T26572规定的限量要求。  
 注: 本产品大部分的部件采用无害的环保材料制造, 含有有害物质的部件皆因全球技术发展水平的限制而无法实现有害物质的替代。  
 \* 表示如果包含部分