



# MEGA TRI BAR



## *Bedienungsanleitung*

A.D.J. Supply Europe B.V.  
Junostraat 2  
6468 EW Kerkrade  
The Netherlands  
[www.americandj.eu](http://www.americandj.eu)

## Inhaltsangabe

EINLEITUNG .....	3
ALLGEMEINE ANWEISUNGEN.....	3
FUNKTIONEN .....	3
SICHERHEITSMASSNAHMEN .....	4
INBETRIEBNAHME .....	5
BIEDIENUNGSANWEISUNGEN .....	7
2-KANAL-MODUS – EIGENSCHAFTEN & WERTE.....	10
6-KANAL-MODUS – EIGENSCHAFTEN & WERTE.....	11
3-KANAL-MODUS – EIGENSCHAFTEN & WERTE.....	11
4-KANAL-MODUS – EIGENSCHAFTEN & WERTE.....	12
7-KANAL-MODUS – EIGENSCHAFTEN & WERTE.....	12
12-KANAL-MODUS – EIGENSCHAFTEN & WERTE.....	13
54-KANAL-MODUS – EIGENSCHAFTEN & WERTE.....	14
OPTIONALER DRAHTLOSER IR-CONTROLLER.....	15
DMX-STEUERUNGS-MODUS:.....	15
PHOTOMETRISCHE DATEN -RGB .....	16
PHOTOMETRISCHE DATEN – ALLE LICHTER AN.....	17
AUSWECHSELN DER SICHERUNG .....	18
STÖRUNGSBHEBUNGEN.....	18
REINIGUNG .....	18
MONTAGEBÜGEL.....	19
SPEZIFIKATIONEN: .....	20
ROHS – Ein wichtiger Beitrag zur Erhaltung der Umwelt.....	21
WEEE – Entsorgung von Elektro- und Elektronikaltgeräten.....	22
NOTIZEN .....	23

## EINLEITUNG

**Auspacken:** Vielen Dank, dass Sie sich für den Kauf der Mega Tri Bar™ von American DJ® entschieden haben. Jede Mega Tri Bar™ wurde gründlich überprüft und ist in einwandfreiem Betriebszustand verschickt worden. Überprüfen Sie die Verpackung gründlich auf Schäden, die während des Transports entstehen konnten. Wenn Ihnen der Karton beschädigt erscheint, überprüfen Sie bitte Ihren Scheinwerfer genau auf alle Schäden und versichern Sie sich, dass das zur Inbetriebnahme des Geräts benötigte Zubehör unbeschädigt vorhanden ist. Bitte wenden Sie sich im Fall von Schäden oder nicht vorhandenen Zubehör an unsere kostenlosen Kundendienst. Bitte geben Sie Ihr Gerät nicht ohne den vorherigen Kontakt mit unserem Kundendienst an Ihren Händler zurück.

**Einleitung:** Die Mega Tri Bar™ ist ein Bestandteil der Hingabe von American Audio intelligente Scheinwerfer der höchsten Qualität zu erschwinglichen Preisen zu produzieren. Die Mega Tri Bar™ ist eine DMX-intelligente LED-Farbbar. Dieser Wash-Scheinwerfer kann im Modus für Einzelgeräte benutzt werden oder in einen Master/Slave-Betrieb eingebunden werden. Das Gerät kann ebenfalls durch einen DMX-Controller gesteuert werden. Dieser Wash-Scheinwerfer hat fünf Betriebsarten: Musiksteuerungs-Modus, Auto-Modus, Programm-Modus, RGB Modus und DMX-Steuerungs-Modus.

**Kundendienst:** Falls Sie auf Probleme jeglicher Art stoßen, kontaktieren Sie bitte ihnen American Audio Shop Ihres Vertrauens.

Wir bieten Ihnen ebenso die Möglichkeit an, uns persönlich zu kontaktieren: Sie können uns durch unsere Webseite [www.americandj.eu](http://www.americandj.eu) oder durch unsere E-Mail [support@americandj.eu](mailto:support@americandj.eu) erreichen..

**Achtung!** Benutzen Sie dieses Gerät, um das Risiko von Stromschlägen oder Feuer zu verhindern oder zu reduzieren, niemals im Regen oder bei hoher Luftfeuchtigkeit.

**Achtung!** Es sind keine vom Kunden reparierbaren Teile im Inneren des Geräts vorhanden. Versuchen Sie nicht, Reparaturen selbstständig durchzuführen. Diese unerlaubten Reparaturen führen zum Verlust der Herstellergarantie. Im unwahrscheinlichen Fall, dass Ihr Gerät die Reparatur unseres Service benötigt, wenden Sie sich bitte an den Kundendienst von American DJ®.

***BITTE recyceln Sie die Versandverpackung, wann immer es möglich ist.***

## ALLGEMEINE ANWEISUNGEN

Um die Leistung dieses Produkts zu optimieren, lesen Sie bitte diese Anleitung sorgfältig durch, um sich mit den grundlegenden Funktionen dieser Einheit vertraut zu machen. Diese Anweisungen enthalten wichtige Sicherheitshinweise hinsichtlich der Nutzung und Instandhaltung dieses Geräts. Bitte bewahren Sie die Anleitung für die zukünftige Einsicht bei dem Gerät auf.

## FUNKTIONEN

- Vielfarbig
- Elektronischer Dimmer 0-100%
- Eingebautes Mikrofon
- 5 Betriebsmodi
- DMX-512 Steuerprotokoll
- 7 DMX-Kanal-Modi
- Kompatibel mit kabellose IR Fernsteuerung (nicht inbegriffen)

## SICHERHEITSMASSNAHMEN

- Um die Gefahr vor Stromschlägen oder Feuer zu reduzieren oder zu verhindern, darf dieses Gerät nicht Regen oder Feuchtigkeit ausgesetzt werden.
- Schütten Sie kein Wasser oder andere Flüssigkeiten in oder auf das Gerät.
- Vergewissern Sie sich, dass die lokale Stromspannung der geforderten Spannung Ihres Geräts entspricht.
- Versuchen Sie nicht, das Gerät zu bedienen, wenn das Stromkabel ausgefranst oder abgebrochen ist. • Versuchen Sie nicht, den Erdungsbolzen des Stromkabels zu entfernen oder abzubrechen. Dieser Bolzen dient zum Reduzieren des Risikos von Stromschlägen und Feuer im Fall von Kurzschlüssen innerhalb des Geräts.
- Trennen Sie die Stromversorgung ab, bevor Sie jegliche Art von Anschlüssen verbinden.
- Entfernen Sie das Gehäuse der Anlage unter keinen Umständen. Es sind keine vom Kunden reparierbaren Teile im Gerät vorhanden.
- Betreiben Sie dieses Gerät niemals, wenn das Gehäuse entfernt wurde.
- Verbinden Sie dieses Gerät niemals mit einer Abblendschaltung.
- Achten Sie immer darauf, dass Sie das Gerät an einer Stelle montieren, an der die richtige Lüftung gewährleistet wird. Planen Sie einen Abstand von 15cm zwischen dem Gerät und einer Wand ein.
- Versuchen Sie nicht, dieses Gerät zu betreiben, wenn es defekt ist.
- Dieses Gerät ist nur für den Gebrauch in Gebäuden vorgesehen. Der Gebrauch des Geräts außerhalb von Gebäuden führt zum Verlust aller Garantien.
- Trennen Sie, während langer Perioden vom Nichtgebrauch, die Stromverbindung des Geräts.
- Montieren Sie die Anlage immer auf sicheren und stabilen Untergrund.
- Schutz des Versorgungskabels – Die Kabel zur Stromversorgung sollten so gelegt werden, dass sie voraussichtlich nicht auf Ihnen betreten oder Gegenstände auf ihnen abgestellt oder gegen sie gestellt werden, wobei vor allen Dingen auf Kabel bei Steckern, bei zusätzlichen Steckdosen und an Stellen, an denen sie aus dem Gehäuse des Geräts stecken, geachtet werden muss.
- Reinigung – Der Scheinwerfer sollte nur wie vom Hersteller empfohlen gereinigt werden. Siehe Seite 11 für genauere Informationen zur Reinigung.
- Hitze — Dieses Gerät muss von Wärmequellen wie Heizkörpern, Heizelementen, Öfen und anderen Geräten (Verstärker eingeschlossen), die Wärme produzieren, ferngehalten werden.
- Der Scheinwerfer sollte von qualifiziertem Servicepersonal gewartet werden, wenn:
  - A. Das Stromkabel oder der Stecker beschädigt worden sind.
  - B. Gegenstände auf das Gerät gefallen sind oder Flüssigkeiten auf das Gerät verschüttet wurden.
  - C. Das Gerät Regen oder Wasser ausgesetzt wurde.
  - D. Das Gerät nicht normal zu arbeiten scheint oder eine deutliche Veränderung in der Arbeitsleistung zeigt.

## INBETRIEBNAHME

**Stromzufuhr:** Die Mega Tri Bar™ von American DJ® enthält ein elektronisches Vorschaltgerät, das automatisch die Stromspannung erkennt, sobald es angeschlossen wird. Mit dem elektronischen Vorschaltgerät müssen Sie sich keine Sorgen über die Spannung in Ihrer Steckdose machen, diese Einheit kann überall angeschlossen werden. Vergewissern Sie sich außerdem, dass die nur die dem Gerät beigelegten I.E.C. Stromkabel benutzen.

**DMX-512:** DMX steht für Digital Multiplex. Dies ist ein internationales Steuerprotokoll, das zur Kommunikation zwischen intelligenten Scheinwerfern und der Steuerung benutzt wird. Der DMX-Controller sendet DMX-Steuerungsdaten von dem Controller zu dem Scheinwerfer. DMX-Daten werden als serielle Daten von Scheinwerfer zu Scheinwerfer via DATA „IN“ und DATA „OUT“ Cinch-Anschlüssen verschickt. Diese Anschlüsse befinden sich auf allen DMX-Scheinwerfern (auf den meisten Controllern befinden sich nur DATA „OUT“ Anschlüsse).

**DMX-512 Verlinkung:** DMX ist ein Protokoll, das es ermöglicht, alle Typen und Modelle verschiedener Hersteller zu verbinden und durch einen einzigen Controller zu steuern - sofern alle Scheinwerfer und der Controller mit DMX konform sind. Um den korrekten DMX-Datentransfer bei der Nutzung mehrerer DMX-Scheinwerfer sicherzustellen, versuchen Sie den kürzest möglichen Kabelweg zu nutzen. Die Reihenfolge, in der die Scheinwerfer in der DMX-Verkettung verbunden werden, hat keinen Einfluss auf die DMX-Adressen. Zum Beispiel: Wenn einem Scheinwerfer die Adresse 1 zugeteilt wird, kann er beliebig in der DMX-Linie positioniert werden, ob am Anfang, am Ende oder irgendwo in der Mitte. Wenn ein Scheinwerfer die DMX-Adresse 1 zugeteilt bekommt, weiß die Steuerung, wohin die für die Adresse 1 bestimmten DATEN zu verschicken sind, unabhängig davon, wo sie in der DMX-Verkettung positioniert ist.

### Datenkabel (DMX Kabel) Anforderungen (Für den DMX-Betrieb):

Die Mega Tri Bar™ verfügt über 7-DMX-Kanal-Modi. Die DMX-Adresse wird auf dem Paneel der Rückseite der Mega Tri Bar™ eingestellt. Ihre Anlage und Ihr DMX-Controller benötigen zugelassene DMX512-Datenkabel mit 110Ohm für den Dateneingang und den Datenausgang (Abbildung1). Wir empfehlen Accu-Cable DMX-Kabel. Vergewissern Sie sich, wenn Sie Ihre eigenen Kabel herstellen, dass Sie abgeschirmte 110-120 Ohm Standardkabel nutzen. (Diese Kabel können in fast allen professionellen Geschäften für Ton- und Lichttechnik gekauft werden.) Ihre Kabel sollten einen männlichen und einen weiblichen Cinchstecker an jeweils einen der beiden Enden haben. Achten Sie außerdem darauf, dass DMX-Kabel eingeschleift sein müssen und sich nicht teilen dürfen.



Figure 1

**Beachten Sie:** Befolgen Sie die Abbildungen zwei und drei, wenn Sie Ihre eigenen Kabel herstellen. Benutzen Sie nicht die Erdungsöse des Cinchsteckers. Sie dürfen weder die Abschirmleitung des Kabels mit der Erdungsöse verbinden, noch dürfen Sie es zulassen, dass die Abschirmleitung das Cinch-Gehäuse berührt. Das Erden des Schildes könnte zu einem Kurzschluss oder zu Fehlfunktionen führen.

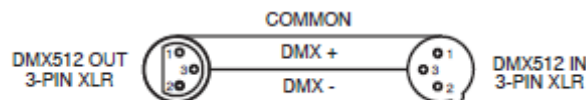

Figure 2

CINCH PIN Konfiguration
Pin1 = Erdung
Pin2 = negative Signalader (negativ)
Pin3 = positive Signalader (positiv)

**Extrahinweis: Abschließen der Verkettung.** Wenn längere Kabelabschnitte benutzt werden, kann es nötig werden, an dem zuletzt angeschlossenen Gerät einen Abschlusswiderstand zu verwenden, um Fehlfunktionen zu vermeiden. Ein Abschlusswiderstand ist ein 110-120 Ohm 1/4 Watt Widerstand, der zwischen den Pins zwei und drei eines männlichen Cinchsteckers (DATA + und DATA -) angeschlossen wird. Diese Vorrichtung wird in den weiblichen Cinchstecker des Geräts, das in einer Verkettung als Letztes angeschlossen wurde, eingesteckt, um die Linie abzuschließen. Das Benutzen eines Kabelterminators (ADJ Bestellnummer Z-DMX/T) reduziert die Wahrscheinlichkeit von Fehlfunktionen.

Abbildung 3



Der Abschlusswiderstand reduziert Signalfehler und verhindert Probleme und Störungen bei der Signalübertragung. Es ist immer empfehlenswert, ein DMX-Abschlusselement (120 Ohm 1/4 W Widerstand) zwischen den PIN 2 (DMX-) und PIN 3 (DMX +) des letzten Scheinwerfers zu benutzen.

Abbildung 4

**5-Pin XLR DMX Connectors.** Manche Hersteller benutzen für die Datenübertragung Cinchstecker mit 5 Pins anstatt mit 3 Pins. Cinch-5-Pin-Stecker können an Cinch-3-Pin-DMX-Linien angeschlossen werden. Wenn Sie Standard Cinch-5-Pin-Stecker in eine 3-Pin-Linie einstecken wollen, müssen Sie einen Kabeladapter benutzen. Diese Kabeladapter sind bereits in fast allen Elektrogeschäften erhältlich. Die nachfolgende Tabelle beschreibt detaillier die richtige Anpassung der Kabel.

<b>Konvertierung von Cinch-3-Pin zu Cinch-5-Pin</b>		
Leitung	Weibliche 3-Pin-Cinchstecker (Out)	Männliche 5-Pin-Cinchstecker (In)
Masse / Abschirmung	Pin 1	Pin 1
Signal invertiert (- Signal)	Pin 2	Pin 2
Signal (+ Signal)	Pin 3	Pin 3
Nicht benutzt		Pin 4 – nicht benutzen
Nicht benutzt		Pin 5 – nicht benutzen

## BIEDIENUNGSANWEISUNGEN

**LED Display An/Aus:** Um das Display die ganze Zeit eingeschaltet zu lassen, müssen Sie gleichzeitig die MODE- und die UP-Taste betätigen. Damit das Display nach 20 Sekunden ausgeschaltet wird, müssen Sie gleichzeitig die MODE- und die DOWN-Taste betätigen.

### **Betriebsarten:**

#### **Dimmer-Modus:**

In diesem Modus können Sie die RGB-Farben einstellen, um Ihre gewünschte Farbe zu erzielen.

1. Verbinden Sie den Scheinwerfer mit dem Stromkreis und betätigen Sie die MODE-Taste so oft, bis „CoLr“ angezeigt wird.

2. Betätigen Sie die SET UP-Taste, um den RGB-Modus zu öffnen. Passen Sie die RGB-Farben an, indem Sie die UP- und DOWN-Tasten benutzen. Betätigen Sie die SET UP-Taste, um im RGB-Modus zur nächsten Farbe überzugehen.

#### **Programm-Modus:**

In diesem Modus können Sie eins der 14 Makros abspielen.

1. Verbinden Sie den Scheinwerfer mit dem Stromkreis und betätigen Sie die MODE-Taste so oft, bis „Pr.XX“ angezeigt wird, wobei „XX“ = 01-14 ist.

2. Betätigen Sie die UP- oder DOWN-Taste, um das von Ihnen gewünschte Programm zu finden, und betätigen Sie die SETUP-Taste. Die Programme und Steuerungen werden weiter unten aufgelistet.

- Pr.01 ist ein Programm mit statischer Farbe. Es stehen Ihnen 7 Farben zur Auswahl zur Verfügung. Betätigen Sie die SET UP-Taste, um das Untermenü für die statische Farbe zu öffnen. Benutzen Sie die UP- und DOWN-Tasten, um durch die statischen Farben zu scrollen.

- Pr.02 - Pr.12 sind Programme, in denen die Geschwindigkeit oder die Fading-Zeit eingestellt werden können. Es ist nicht möglich, beide Modi zur gleichen Zeit zu aktivieren.

**Beachten Sie:** Sie müssen die Geschwindigkeit des Programms auf die geringste Einstellung stellen, wenn Sie den Fading-Modus aktivieren wollen.

Wählen Sie das von Ihnen gewünschte Programm aus und betätigen Sie SET UP-Taste.

Auf dem Display wird „SP.XX“, die Programm-Geschwindigkeit, angezeigt. Sie können die Geschwindigkeit zwischen 01-99 anpassen. 01 ist die langsamste Einstellung und 99 die schnellste.

Betätigen Sie die SET UP-Taste erneut und „FD.XX“, die Fading-Zeit, wird angezeigt. Sie können die Fading-Zeit zwischen 01-99 anpassen. 01 ist die langsamste Einstellung und 99 die schnellste.

- Pr.13 - Pr.14 sind Programme, in denen die Geschwindigkeit oder die Fading-Zeit eingestellt werden können und außerdem können Sie die Farbe(n) auswählen.

Wählen Sie das von Ihnen gewünschte Programm aus und betätigen Sie SET UP-Taste.

Auf dem Display wird „SP.XX“, die Programm-Geschwindigkeit, angezeigt. Sie können die Geschwindigkeit zwischen 01-99 anpassen. 01 ist die langsamste Einstellung und 99 die schnellste.

- Betätigen Sie die SET UP-Taste erneut und passen Sie die Fading-Zeit an.

„FD.XX“ wird angezeigt, was die Fading-Zeit darstellt. Sie können die Fading-Zeit zwischen 01-99 anpassen. 01 ist die langsamste Einstellung und 99 die schnellste. Betätigen Sie die SET UP-Taste, um einen der zwei Einstellungs-Modi für Farben zu öffnen. Benutzen Sie die UP- und DOWN-Tasten, um durch die Auswahl der verschiedenen Farben zu scrollen. Sie können auch die SET UP-Taste erneut betätigen, um den anderen Einstellungs-Modus für Farben zu öffnen.

## **BIEDIENUNGSANWEISUNGEN (Fortsetzung)**

Betätigen Sie die SET UP-Taste, um Ihre Farbe(n) zu wählen. Die erste Reihe von Farben wird durch die Programm-Geschwindigkeit gesteuert. Wenn Sie die SET UP-Taste erneut betätigen, werden Sie eine zweite Reihe von Farben sehen, die durch die Fading-Zeit gesteuert werden. Eine Farbreihe muss ausgestellt sein, damit das von Ihnen gewählte Programm arbeiten kann. Zum Beispiel: Wenn Sie die erste Farbreihe (Programm-Geschwindigkeit) benutzen, dann muss die zweite Farbreihe (Fading-Zeit) ausgestellt sein.

### **Automatischer Modus:**

1. Verbinden Sie den Scheinwerfer mit dem Stromkreis und betätigen Sie die MODE-Taste so oft, bis „AUTO“ angezeigt wird. Ein Hersteller-Programm wird jetzt abgespielt. Der Ablauf (die Schleife) des Programms kann angepasst werden, indem Sie die SET UP-Taste betätigen und dann die UP- und DOWN-Tasten benutzen, um die Schleifenanzahl anzupassen.

Zum Beispiel: Wenn „n.003“ als Schleife eingestellt ist, wird das Gerät jedes Programm 3 Mal durchlaufen.

### **Musiksteuerungs-Modus:**

In diesem Modus wird die Mega Tri Bar™ auf Musik reagieren und die verschiedenen Farben auswechseln und ausblenden.

1. Verbinden Sie den Scheinwerfer mit dem Stromkreis und betätigen Sie die MODE-Taste so oft, bis „SU.XX“ angezeigt wird, betätigen Sie die SETUP-Taste. „XX“ = 00-31, was die anpassbaren Empfindlichkeitspegel für Musik darstellt.

2. Der Scheinwerfer wird sich nun durch die Musik umstellen. Sie können die Empfindlichkeit auf Musik anpassen, indem Sie die UP- und DOWN-Tasten betätigen. Die Empfindlichkeit auf Musik kann zwischen 00 – 31 angepasst werden, wobei 00 die geringste Empfindlichkeit und 31 die größte Empfindlichkeit bietet.

### **Master-Slave-Betrieb:**

Diese Funktion ermöglicht es Ihnen, Einheiten miteinander zu verbinden und sie im Master-Slave-Modus zu betreiben. Im Master-Slave-Betrieb wird ein Gerät als Kontrollgerät arbeiten und die anderen werden auf die vorprogrammierten Programme des Kontrollgeräts reagieren. Jede Einheit kann als Master oder als Slave agieren, aber es kann nur ein Gerät darauf programmiert werden als „Master“ zu arbeiten.

### **Master-Slave-Verbindung und Einstellungen:**

1. Verketteten Sie Ihre Einheiten durch die Cinchstecker auf der Rückseite des Geräts. Benutzen Sie standardmäßige Cinch-Mikrofonkabel um Ihre Geräte miteinander zu verbinden. Beachten Sie, dass die männlichen Cinch-Anschlüsse die Eingänge und die weiblichen Cinch-Anschlüsse die Ausgänge sind. Am ersten Gerät in der Verkettung (Master) werden nur die weiblichen Cinchstecker verwendet. Am letzten Gerät werden nur die männlichen Cinchstecker verwendet.

2. Wählen Sie, indem Sie das Master-Gerät benutzen, den von Ihnen gewünschten Modus oder ein Programm und koppeln Sie die „Slave“-Einheit(en) an.

3. Betätigen Sie auf der/den „Slave“-Einheit(en) die MODE-Taste so oft, bis „SLAv.“ angezeigt wird. Sie werden nun dem „Master“-Gerät Folge leisten.



### **DMX-Modus:**

Die Steuerung mit einem DMX-Controller gibt dem Benutzer die Freiheit, seine eigenen Programme zu erstellen, die an seine eigenen und individuellen Bedürfnisse angepasst sind. Dieser Scheinwerfer verfügt über sieben DMX-Kanal-Modi.

1. Diese Funktion ermöglicht Ihnen, die Eigenschaften jedes einzelnen Scheinwerfers mit einem Elation® DMX512-Controller zu steuern.
2. Um Ihren Scheinwerfer im DMX-Modus zu betreiben, müssen Sie den Scheinwerfer mittels der Cinch-Verbindungen an einen beliebigen DMX-Controller anstecken.
3. Betätigen Sie die MODE-Taste so oft, bis „d.XXX“ angezeigt wird. Betätigen Sie die UP- oder DOWN-Taste, um die von Ihnen gewünschte Adresse auszuwählen. Sobald Sie die von Ihnen gewünschte DMX-Adresse ausgewählt haben, müssen Sie die SETUP-Taste betätigen, um den gewünschten DMX-Modus auszuwählen.
4. Halten Sie die SETUP-Taste gedrückt, bis „d-PX“ angezeigt wird. „X“ steht für den aktuellen DMX-Modus. Betätigen Sie die UP- oder DOWN-Taste, um den von Ihnen gewünschten DMX-Modus auszuwählen.

d-P1 ist der 2-Kanal-Modus

d-P2 ist der 3-Kanal-Modus

d-P3 ist der 4-Kanal-Modus

d-P4 ist der 6-Kanal-Modus

d-P5 ist der 7-Kanal-Modus

d-P6 ist der 12-Kanal-Modus

d-P7 ist der 54-Kanal-Modus

5. Bitte lesen Sie auf den Seiten 10-17 alles über die DMX-Werte und DMX-Eigenschaften.

## 2-KANAL-MODUS – EIGENSCHAFTEN & WERTE

Kanal	Wert	Funktion
1	0 - 10	MAKROS / PROGRAMME
	11 - 21	AUS
	22 - 32	ROT
	33 - 43	GELB
	44 - 54	GRÜN
	55 - 65	KOBALTBLAU
	66 - 76	BLAU
	77 - 87	VIOLETT
	88 - 98	WEISS
	99 - 109	LANGSAMER FLUSS
	110 - 120	SCHNELLER FLUSS
	121 - 131	FADING DER FARBE
	132 - 142	FARBWECHSEL
	143 - 153	ABLAUF 1
	154 - 164	ABLAUF 2
	165 - 175	ABLAUF 3
	176 - 186	ABLAUF 4
	187 - 197	DOPPELTER ABLAUF 1
	198 - 208	DOPPELTER ABLAUF 2
	209 - 219	MEHRFARBIG
220 - 230	2-FARBIGER ABLAUF 1	
231 - 255	2-FARBIGER ABLAUF 2	
2	0 - 255	MUSIKGESTEUERT
		GESCHWINDIGKEIT / STEUERUNG DER EMPFINDLICHKEIT AUF MUSIK LANGSAM - SCHNELL

Wenn die Fading-Einstellung von Kanal 1 zwischen 88 und 230 gestellt wird, dann wird die Fading-Einstellung von Kanal 2 die Geschwindigkeit des Makros / Programms steuern.

Wenn die Fading-Einstellung von Kanal 1 zwischen 231 und 255 gestellt wird, dann wird die Fading-Einstellung von Kanal 2 die Empfindlichkeit auf Musik steuern. Kanal 2 wird von der geringsten Empfindlichkeit beginnen und zur höchsten Empfindlichkeit vorlaufen.

## 6-KANAL-MODUS – EIGENSCHAFTEN & WERTE

Kanal	Wert	Funktion
1	1 - 255	ROT 0% - 100%
2	1 - 255	GRÜN 0% - 100%
3	1 - 255	BLAU 0% - 100%
4	0 1 - 7 8 - 15 16 - 23 24 - 31 32 - 39 40 - 47 48 - 55 56 - 63 64 - 71 72 - 79 80 - 87 88 - 95 96 - 103 104 - 111 112 - 119 120 - 127 128 - 135 136 - 143 144 - 151 152 - 159 160 - 167 168 - 175 176 - 183 184 - 191 192 - 199 200 - 207 208 - 215 216 - 223 224 - 231 232 - 239 240 - 247 248 - 255	FARBMAKROS AUS BASTARD AMBER MEDIUM AMBER PALE AMBER GOLD GALLO GOLD GOLDEN AMBER LIGHT RED MEDIUM RED MEDIUM PINK BROADWAY PINK FOLLIES PINK LIGHT LAVENDER SPECIAL LAVENDER LAVENDER INDIGO HEMSLEY BLUE TIPTON BLUE STAHLBLAUBLAU HELL HIMMELBLAU HELL HIMMELBLAU BRILLIANT BLAU GRÜNBLAU HELL BLAU STRAHLEND URSPRÜNGLICHES BLAU CONGOBLAU PALE YELLOW GREEN MOSS GREEN PRIMARY GREEN DOUBLE CTB FULL CTB HALF CTB BLAU DUNKEL WEISS
5	1 - 255	STROBOSKOPEFFEKT LANGSAM - SCHNELL
6	1 - 255	HAUPTDIMMER 0% - 100%

## 3-KANAL-MODUS – EIGENSCHAFTEN & WERTE

Kanal	Wert	Funktion
1	1 - 255	ROT 0% - 100%
2	1 - 255	GRÜN 0% - 100%
3	1 - 255	BLAU 0% - 100%

#### 4-KANAL-MODUS – EIGENSCHAFTEN & WERTE

Kanal	Wert	Funktion
1	1 - 255	ROT 0% - 100%
2	1 - 255	GRÜN 0% - 100%
3	1 - 255	BLAU 0% - 100%
4	1 - 255	HAUPTDIMMER 0% - 100%

#### 7-KANAL-MODUS – EIGENSCHAFTEN & WERTE

Kanal	Wert	Funktion
1	1 - 255	ROT 0% - 100%
2	1 - 255	GRÜN 0% - 100%
3	1 - 255	BLAU 0% - 100%
4	0 - 10 11 - 21 22 - 32 33 - 43 44 - 54 55 - 65 66 - 76 77 - 87 88 - 98 99 - 109 110 - 120 121 - 131 132 - 142 143 - 153 154 - 164 165 - 175 176 - 186 187 - 197 198 - 208 209 - 219 220 - 230 231 - 255	MAKROS / PROGRAMME AUS ROT GELB GRÜN KOBALTBLAU BLAU VIOLETT WEISS LANGSAMER FLUSS SCHNELLER FLUSS FADING DER FARBE FARBWECHSEL ABLAUF 1 ABLAUF 2 ABLAUF 3 ABLAUF 4 DOPPELTER ABLAUF 1 DOPPELTER ABLAUF 2 MEHRFARBIG 2-FARBIGER ABLAUF 1 2-FARBIGER ABLAUF 2 MUSIKGESTEUERT
5	0 - 255	GESCHWINDIGKEIT / STEUERUNG DER EMPFINDLICHKEIT AUF MUSIK LANGSAM - SCHNELL
6	1 - 255	STROBOSKOPEFFEKT LANGSAM - SCHNELL
7	1 - 255	HAUPTDIMMER 0% - 100%

**12-KANAL-MODUS – EIGENSCHAFTEN & WERTE**

Kanal	Wert	Funktion
1	1 - 255	ROT 0% - 100%
2	1 - 255	GRÜN 0% - 100%
3	1 - 255	BLAU 0% - 100%
4	1 - 255	ROT 0% - 100%
5	1 - 255	GRÜN 0% - 100%
6	1 - 255	BLAU 0% - 100%
7	1 - 255	ROT 0% - 100%
8	1 - 255	GRÜN 0% - 100%
9	1 - 255	BLAU 0% - 100%
10	0 – 10 11 – 21 22 – 32 33 – 43 44 – 54 55 – 65 66 – 76 77 – 87 88 – 98 99 – 109 110 – 120 121 – 131 132 – 142 143 - 153 154 – 164 165 - 175 176 - 186 187 - 197 198 - 208 209 - 219 220 - 230 231 - 255	MAKROS / PROGRAMME AUS ROT GELB GRÜN KOBALTBLAU BLAU VIOLETT WEISS LANGSAMER FLUSS SCHNELLER FLUSS FADING DER FARBE FARBWECHSEL ABLAUF 1 ABLAUF 2 ABLAUF 3 ABLAUF 4 DOPPELTER ABLAUF 1 DOPPELTER ABLAUF 2 MEHRFARBIG 2-FARBIGER ABLAUF 1 2-FARBIGER ABLAUF 2 MUSIKGESTEUERT
11	0 - 255	GESCHWINDIGKEIT / STEUERUNG DER EMPFINDLICHKEIT AUF MUSIK LANGSAM - SCHNELL
12	1 - 255	HAUPTDIMMER 0% - 100%

**54-KANAL-MODUS – EIGENSCHAFTEN & WERTE**

<b>Kanal</b>	<b>Wert</b>	<b>Funktion</b>
1	1 - 255	ROT 0% - 100%
2	1 - 255	GRÜN 0% - 100%
3	1 - 255	BLAU 0% - 100%
4	1 - 255	ROT 0% - 100%
5	1 - 255	GRÜN 0% - 100%
6	1 - 255	BLAU 0% - 100%
7	1 - 255	ROT 0% - 100%
8	1 - 255	GRÜN 0% - 100%
9	1 - 255	BLAU 0% - 100%
10	1 - 255	ROT 0% - 100%
11	1 - 255	GRÜN 0% - 100%
12	1 - 255	BLAU 0% - 100%
13	1 - 255	ROT 0% - 100%
14	1 - 255	GRÜN 0% - 100%
15	1 - 255	BLAU 0% - 100%
16	1 - 255	ROT 0% - 100%
17	1 - 255	GRÜN 0% - 100%
18	1 - 255	BLAU 0% - 100%
19	1 - 255	ROT 0% - 100%
20	1 - 255	GRÜN 0% - 100%
21	1 - 255	BLAU 0% - 100%
22	1 - 255	ROT 0% - 100%
23	1 - 255	GRÜN 0% - 100%
24	1 - 255	BLAU 0% - 100%
25	1 - 255	ROT 0% - 100%
26	1 - 255	GRÜN 0% - 100%
27	1 - 255	BLAU 0% - 100%
28	1 - 255	ROT 0% - 100%
29	1 - 255	GRÜN 0% - 100%
30	1 - 255	BLAU 0% - 100%
31	1 - 255	ROT 0% - 100%
32	1 - 255	GRÜN 0% - 100%
33	1 - 255	BLAU 0% - 100%
34	1 - 255	ROT 0% - 100%
35	1 - 255	GRÜN 0% - 100%
36	1 - 255	BLAU 0% - 100%
37	1 - 255	ROT 0% - 100%
38	1 - 255	GRÜN 0% - 100%
39	1 - 255	BLAU 0% - 100%
40	1 - 255	ROT 0% - 100%
41	1 - 255	GRÜN 0% - 100%
42	1 - 255	BLAU 0% - 100%
43	1 - 255	ROT 0% - 100%
44	1 - 255	GRÜN 0% - 100%
45	1 - 255	BLAU 0% - 100%
46	1 - 255	ROT 0% - 100%
47	1 - 255	GRÜN 0% - 100%
48	1 - 255	BLAU 0% - 100%
49	1 - 255	ROT 0% - 100%
50	1 - 255	GRÜN 0% - 100%
51	1 - 255	BLAU 0% - 100%
52	1 - 255	ROT 0% - 100%
53	1 - 255	GRÜN 0% - 100%
54	1 - 255	BLAU 0% - 100%

## OPTIONALER DRAHTLOSER IR-CONTROLLER

Die optionale IR-Steuerung (einzeln verkauft) gibt Ihnen die Freiheit, Ihren Scheinwerfer aus der Ferne zu steuern, und Sie müssen nicht die Steuerungen auf dem Scheinwerfer benutzen.

Um den von Ihnen gewünschten Scheinwerfer zu steuern, müssen Sie den Controller auf die Vorderseite des Scheinwerfers richten und nicht mehr als 9 Meter entfernt sein. Beachten Sie: Die IR-Steuerung kann nicht verwendet werden, wenn Scheinwerfer an einen DMX-Controller angeschlossen sind.

**Blackout-** Das Betätigen dieser Taste führt zum Blackout des Scheinwerfers.

**Autorun-** Diese Taste lässt ein automatisches Programm ablaufen. Sie können die Anzahl der Durchläufe des Programms einstellen, indem Sie die AUTO-RUN-Taste erneut betätigen. Auf dem Display wird „n.XXX“ angezeigt, wobei „XXX“ die aktuell angezeigte Nummer anzeigt. Betätigen Sie die „+“- und „-“-Taste, um die Anzahl der Durchläufe des Programms zu erhöhen oder herabzusetzen.

**PROGRAM SELECTION** – Diese Taste ermöglicht Ihnen den Zugriff auf eine der sieben statischen Farben. Betätigen Sie diese Taste und benutzen Sie dann die „+“- oder „-“-Taste, um durch die verschiedenen Programme zu schalten.

**FADE** – Diese Taste aktiviert den Fading-Effekt. Sie können die Fading-Geschwindigkeit durch das Betätigen der „+“- und „-“-Taste steuern. Betätigen Sie diese Taste erneut, um den Fading-Modus zu verlassen.

**SPEED** – Betätigen Sie diese Taste und benutzen Sie die „+“- & „-“-Tasten, um die Geschwindigkeit eines Programms einzustellen.

**SOUND ACTIVE** – Diese Taste aktiviert den Musiksteuerungs-Modus. Der Musiksteuerungs-Modus wird für LED-Lichter, die im Freien benutzt werden, nicht funktionieren.

**SLAVE** – Hiermit wird ein Scheinwerfer in der Master/Slave-Konfiguration als Slave-Scheinwerfer bestimmt.

**RGB** – Betätigen Sie eine dieser Tasten und dann die „+“- und „-“-Tasten, um die Helligkeit einzustellen.

**„+“- und „-“-Tasten** – Benutzen Sie diese Tasten, um die Fading-Geschwindigkeit, die Auto-Run-Geschwindigkeit, das Dimmen und die Programmauswahl zu steuern.

## DMX-STEUERUNGS-MODUS:

Für den DMX-Steuerungs-Modus muss zumindest ein DIP-Schalter in die ON-Position geschaltet sein.

1. DMX-512-Verbindung / Verbindung zwischen Scheinwerfern
2. **Beachten Sie:** Die Kabel dürfen sich nicht gegenseitig berühren, ansonsten wird das Gerät nicht funktionieren oder es wird fehlerhaft arbeiten.
3. Benutzen Sie nur abgeschirmte Kabel mit zwei Leitungen und Cinchstecker Cinch-Verbindungen mit 3 Stiften, um den DMX-Controller mit dem Gerät oder das Gerät mit anderen Geräten zu verbinden.
4. Verbinden Sie den DMX-Ausgang des Controllers mit dem DMX-Eingang des ersten Geräts in der DMX-Kette und verbinden Sie dann den DMX-Ausgang des ersten Geräts mit dem DMX-Eingang des nächsten Geräts in der DMX-Kette.
5. Adressieren Sie die Geräte, alle DIP-Schalter schalten die DMX-Adresse.
6. **Beachten Sie:** Die Geräte verfügen über einen DMX-Kanal. Dieser steuert den Nebelausstoß oder schaltet ihn aus. Wenn der DMX-Wert auf unter 127 geschaltet ist, ist der Nebelausstoß abgeschaltet, und wenn der DMX-Wert auf 127 oder höher geschaltet ist, ist der Ausstoß eingeschaltet.

# PHOTOMETRISCHE DATEN -RGB

R 1418 — 662 — 307 — 154 — 98 — 62 lux

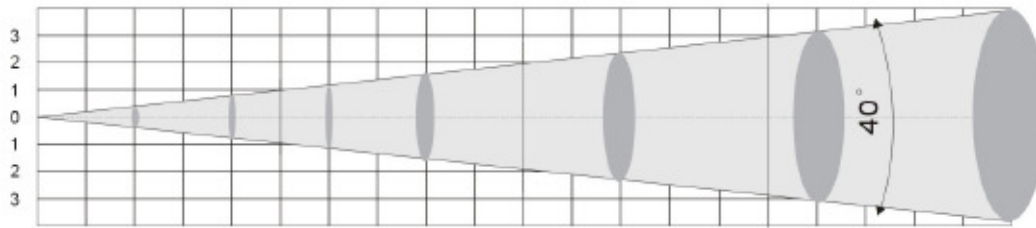

1.64'	3.28'	6.56'	9.84'	13.11'	16.39'
0.5	1	2	3	4	5
1.39'	2.79'	5.57'	8.36'	11.15'	13.93'
0.425	0.85	1.7	2.55	3.4	4.25

Entfernung (Fuß)  
Entfernung (Meter)  
Durchmesser (Fuß)  
Durchmesser (Meters)

G 1073 — 443 — 223 — 104 — 63 — 40 lux

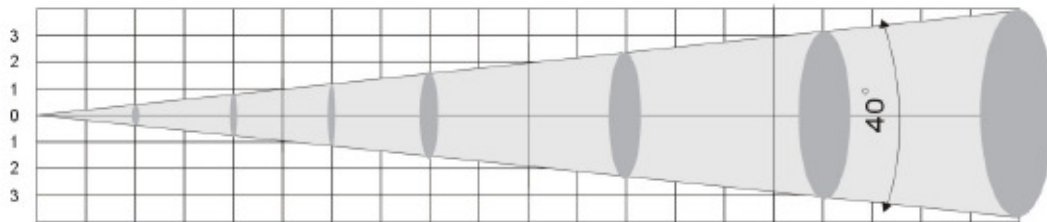

1.64'	3.28'	6.56'	9.84'	13.11'	16.39'
0.5	1	2	3	4	5
1.39'	2.79'	5.57'	8.36'	11.15'	13.93'
0.425	0.85	1.7	2.55	3.4	4.25

Entfernung (Fuß)  
Entfernung (Meter)  
Durchmesser (Fuß)  
Durchmesser (Meter)

B 1395 — 536 — 256 — 117 — 67 — 46 lux

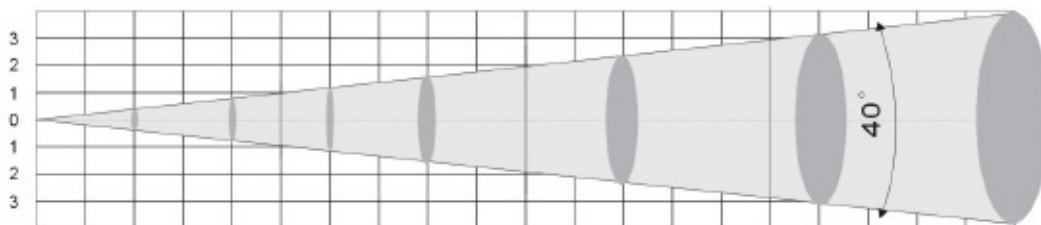

1.64'	3.28'	6.56'	9.84'	13.11'	16.39'
0.5	1	2	3	4	5
1.39'	2.79'	5.57'	8.36'	11.15'	13.93'
0.425	0.85	1.7	2.55	3.4	4.25

Entfernung (Fuß)  
Entfernung (Meter)  
Durchmesser (Fuß)  
Durchmesser (Meter)



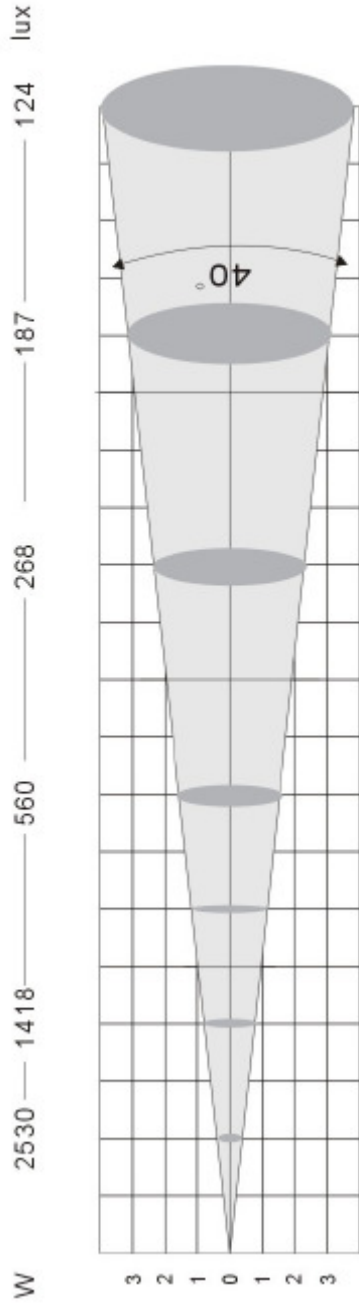

Entfernung (Fuß)	Entfernung (Meter)	Durchmesser (Fuß)	Durchmesser (Meter)
1.64'	0.5	1.39'	0.425
3.28'	1	2.79'	0.85
6.56'	2	5.57'	1.7
9.84'	3	8.36'	2.55
13.11'	4	11.15'	3.4
16.39'	5	13.93'	4.25

## AUSWECHSELN DER SICHERUNG

Trennen Sie zunächst die Stromverbindung. Der Sicherungshalter befindet sich in der Nähe des Stromkabels. Benutzen Sie einen Flachkopfschraubenzieher, um den Sicherungshalter aufzuschrauben. Entfernen Sie die durchgebrannte Sicherung und ersetzen Sie sie durch eine neue.

## STÖRUNGSBHEBUNGEN

Nachstehend stehen einige allgemeine Störungen, die dem Benutzer begegnen können, mit Lösungskonzepten.

### **Einheit reagiert nicht auf DMX-Signal:**

1. Prüfen Sie, ob die DMX-Kabel richtig angeschlossen und geschaltet sind (Pin 3 ist „heiß“, bei einigen anderen Geräten kann es vorkommen, dass Pin 2 "heiß" ist). Prüfen Sie ebenfalls, ob alle Kabel an die richtigen Anschlüsse angeschlossen sind; es macht einen Unterschied, auf welche Art Eingänge und Ausgänge verbunden sind.

### **Einheit reagiert nicht auf Musik:**

1. Leise Musik oder Musik mit hohen Tönen wird Ihre Einheit nicht aktivieren.

*Wenn die Fehler nicht gelöst werden können, kontaktieren Sie American DJ® für den Service.*

## REINIGUNG

Infolge von Rückständen von Nebel, Rauch und Staub sollte inneren und äußeren optischen Linsen regelmäßig gereinigt werden, damit die Lichtleistung optimal bleibt.

1. Benutzen Sie Glasreiniger und ein weiches Tuch, um das Außengehäuse abzuwischen.
2. Reinigen Sie die äußeren Linsen mindestens alle 20 Tage mit Glasreiniger und weichen Tüchern.
3. Vergewissern Sie sich immer, dass Sie alle Teile abgetrocknet haben, bevor Sie versuchen, das Gerät wieder an den Strom anzuschließen.

Die Häufigkeit der Reinigung hängt von der Umgebung ab, in der der Scheinwerfer betrieben wird (zum Beispiel von Rauch, Nebelmaschinen, Staub, Tau).

# MONTAGEBÜGEL

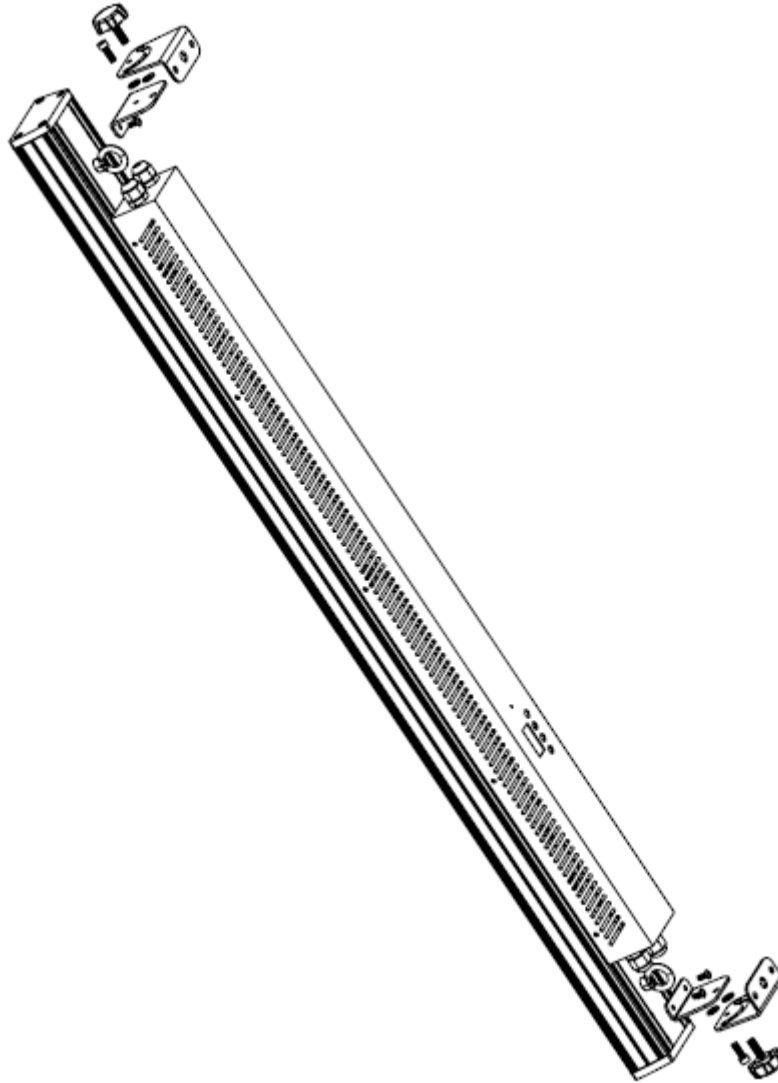

## SPEZIFIKATIONEN:

<b>MODELL:</b>	<b>Mega Tri Bar™</b>
<b>Betriebsposition:</b>	Jede sichere Arbeitsposition
<b>Stromversorgung:</b>	90V~240V 50/60Hz
<b>LEDs:</b>	18 x 3W Tri-Color-LEDs
<b>Leistungsverbrauch:</b>	80 Watt
<b>h:</b>	
<b>Abstrahlwinkel:</b>	40 Grad
<b>Sicherung:</b>	2 Ampere
<b>Gewicht:</b>	13,2lbs / 6 kg
<b>Abmessungen:</b>	43.3" (L) x 3.14" (B) x 4.56" (H) 1100(L) x 80(B) x 116(H) mm
<b>Farben:</b>	RGB-Farbmischung
<b>DXM-Kanäle:</b>	7 DMX-Kanal-Modi

**Automatische Erkennung der Stromversorgung:** Dieses Gerät enthält ein elektronisches Vorschaltgerät, das automatisch die Stromspannung erkennt, sobald es angeschlossen ist.

**\*Bitte beachten Sie:** Änderungen der technischen Daten, im Design und Handbuch können ohne vorherige Ankündigung durchgeführt werden.

Sehr geehrter Kunde,

die Europäische Gemeinschaft hat eine Richtlinie erlassen, die eine Beschränkung/Verbot der Verwendung gefährlicher Stoffe vorsieht. Diese Regelung, genannt ROHS, ist ein viel diskutiertes Thema in der Elektronikbranche.

Sie verbietet unter anderem sechs Stoffe: Blei (Pb), Quecksilber (Hg), sechswertiges Chrom (CR VI), Cadmium (Cd), polybromierte Biphenyle als Flammenhemmer (PBB), polybromierte Diphenylather als Flammenhemmer (PBDE)

Unter die Richtlinie fallen nahezu alle elektrischen und elektronischen Geräte deren Funktionsweise elektrische oder elektromagnetische Felder erfordert - kurzum: alles was wir im Haushalt und bei der Arbeit an Elektronik um uns herum haben.

Als Hersteller der Markengeräte von AMERICAN AUDIO, AMERICAN DJ, ELATION professional und ACCLAIM Lighting sind wir verpflichtet, diese Richtlinien einzuhalten. Bereits 2 Jahre vor Gültigkeit der ROHS Richtlinie haben wir deshalb begonnen, alternative, umweltschonendere Materialien und Herstellungsprozesse zu suchen. Bis zum Umsetzungstag der ROHS wurden bereits alle unsere Geräte nach den Maßstäben der europäischen Gemeinschaft gefertigt. Durch regelmäßige Audits und Materialtests stellen wir weiterhin sicher, dass die verwendeten Bauteile stets den Richtlinien entsprechen und die Produktion, soweit es der Stand der Technik entspricht, umweltfreundlich verläuft.

Die ROHS Richtlinie ist ein wichtiger Schritt für die Erhaltung unserer Umwelt zu sorgen und die Schöpfung für unsere Nachkommen zu erhalten. Wir als Hersteller fühlen uns verpflichtet, unseren Beitrag dazu zu leisten.

Jährlich landen tausende Tonnen umweltschädlicher Elektronikbauteile auf den Deponien der Welt. Um eine bestmögliche Entsorgung und Verwertung von elektronischen Bauteilen zu gewährleisten, hat die Europäische Gemeinschaft die WEEE Richtlinie geschaffen.

Das WEEE-System (Waste of Electrical and Electronical Equipment) ist vergleichbar dem bereits seit Jahren umgesetzten System des „Grünen Punkt“. Die Hersteller von Elektronikprodukten müssen dabei einen Beitrag zur Entsorgung schon beim In-Verkehr-Bringen der Produkte leisten. Die so eingesammelten Gelder werden in ein kollektives Entsorgungssystem eingebracht. Dadurch wird die sachgerechte und umweltgerechte Demontage und Entsorgung von Altgeräten gewährleistet.

Als Hersteller sind wir direkt dem deutschen EAR-System angeschlossen und tragen unseren Beitrag dazu. (Registration in Deutschland: DE41027552)

Für die Markengeräte von AMERICAN DJ und AMERICAN AUDIO heißt das, dass diese für Sie kostenfrei an Sammelstellen abgegeben werden können und dort in den Verwertungskreislauf eingebracht werden können. Die Markengeräte unter dem Label ELATION professional, die ausschließlich im professionellen Einsatz Verwendung finden, werden durch uns direkt verwertet. Bitte senden Sie uns diese Produkte am Ende Ihrer Lebenszeit direkt zurück, damit wir deren fachgerechte Entsorgung vornehmen können.

Wie auch die zuvor erwähnte ROHS, ist die WEEE ein wichtiger Umweltbeitrag und wir helfen gerne mit, die Natur durch dieses Entsorgungskonzept zu entlasten.

Für Fragen und Anregungen stehen wir Ihnen gerne zur Verfügung. Kontakt: [info@americandj.eu](mailto:info@americandj.eu)



A.D.J. Supply Europe B.V.  
Junostraat 2  
6468 EW Kerkrade  
The Netherlands  
[www.americandj.eu](http://www.americandj.eu)